

Fitness Monkey Bars

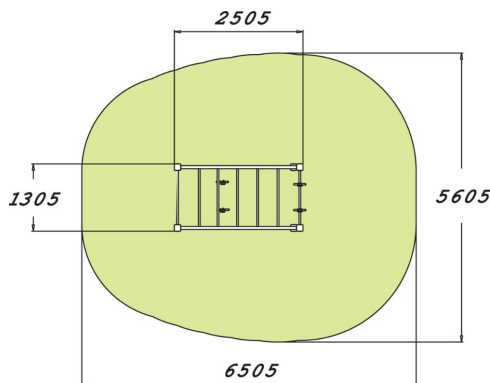

Das Hangelgerüst beinhaltet Turnringe auf zwei unterschiedlichen Höhen, die durch Hangelbalken verbunden sind. Eine Seite ist höher als die andere, die Gesamthöhe beträgt 2725 mm. Die Ringe sind verstellbar, damit das Gerät von unterschiedlich großen Sportlern genutzt werden kann. Dadurch können auch Kinder und Erwachsene mit Spaß gemeinsam trainieren. Das Set eignet sich für Ring Dips, einfache Klimmzüge und Klimmzüge an Ringen. Durch verschiedene statische Halteübungen, wie die Klimmzughaltung und die L-Haltung, kann die Körperkontrolle verbessert werden. An der Leiter können unterschiedliche Kletterübungen mit und ohne Füße durchgeführt werden.

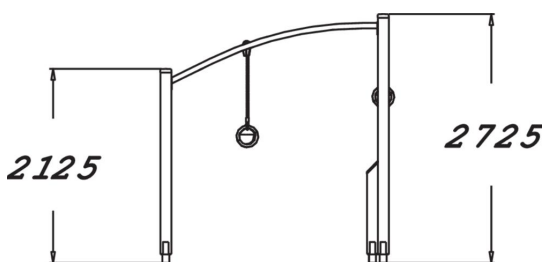

Produkt, Länge	2505
Breite	1305
Höhe	2725
Aufprallfläche, M ²	30.7
Minimum Raumhöhe, MM	2930
Maximale Fallhöhe, MM	2620
Sicherheitsinformationen	EN 16630, EN 1176-1 TÜV
Installationszeit h (1)	6
Befestigungsart	deep_mounting surface_mounting