

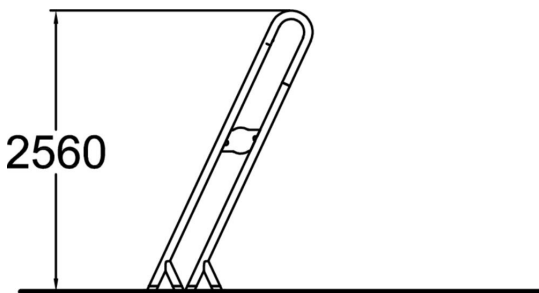

Angewinkelte Klimmzugstange mit sechs Stangen auf der einen Seite und einer Stange auf der anderen Seite. Die Gesamthöhe beträgt 2558 mm. Das Pull-Up-Gestell kann für Klimmzüge oder diverse Beinhebeübungen genutzt werden. Krafttraining und Stretching kräftigt die Körpermitte und den Oberkörper und verbessert die Haltung. Statische Halteübungen entwickeln mehr Körperkontrolle. Eine Trainingsmöglichkeit besteht darin, dass der Trainierende versucht, so lange wie möglich an der Stange zu hängen, die Knie sind dabei entweder zur Kniebeuge angezogen, oder der Trainierende hängt in der Klimmzugposition an der Stange.

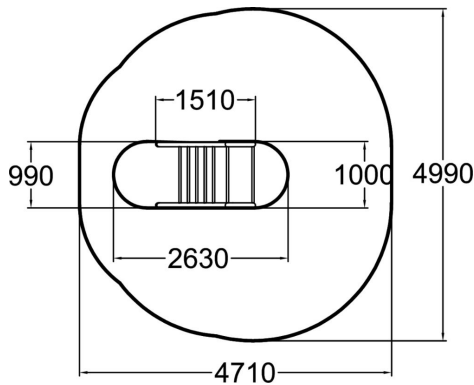

Produkt, Länge	1510
Breite	990
Höhe	2560
Aufprallfläche, M ²	19.2
Fallraum, Länge	19.2
Minimum Raumhöhe, MM	2660
Maximale Fallhöhe, MM	2360
Sicherheitsinformationen	EN 16630, EN 1176-1 TÜV
Befestigungsart	Oberflächenbefestigung Tiefenbefestigung