

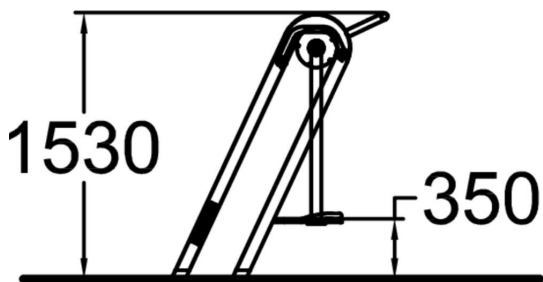

Der Air Walker besteht aus zwei Fußstützen und einer Stange zum Festhalten. Dieses Gerät sorgt für ein fließendes und sanftes Training, das man beinahe gar nicht merkt. Da es zu keinen Erschütterungen wie beim normalen Laufen kommt, beugt das Gerät Verletzungen vor. Das Gehen auf dem Air Walker verbessert die Widerstandsfähigkeit und Beweglichkeit der Muskeln in den Beinen und der Hüfte. Er ist außerdem zum Aufwärmen vor dem weiteren Training geeignet.

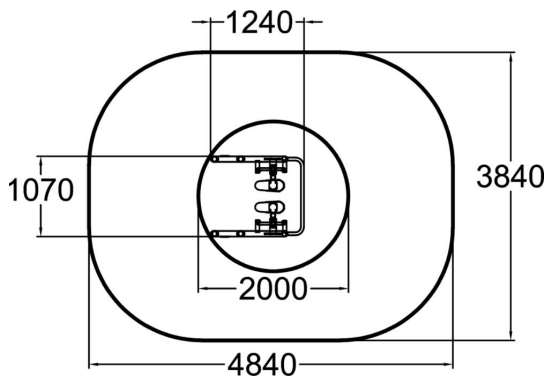

| | |
|--------------------------------|------------------|
| Anzahl Benutzer | 1 |
| Produkt, Länge | 1240 |
| Breite | 1070 |
| Höhe | 1530 |
| Aufprallfläche, M ² | 15.3 |
| Minimum Raumhöhe, MM | 2545 |
| Maximale Fallhöhe, MM | 345 |
| Sicherheitsinformationen | EN 16630 TÜV |
| Befestigungsart | surface_mounting |